

61800±100

技术要求

- 1.本起升大绳两端装有灌纯锌的接头，制作方法应符合美国石油学会标准API RP 9B的有关规定。
- 2.每个接头装好后按有关标准规定应做拉力试验，在1630KN拉力下接头不得有裂纹、塑性变形和滑移。
- 3.接头做防锈处理，钢绳涂防锈润滑油脂。
- 4.两根起升大绳成对使用，长度偏差不大于50mm。

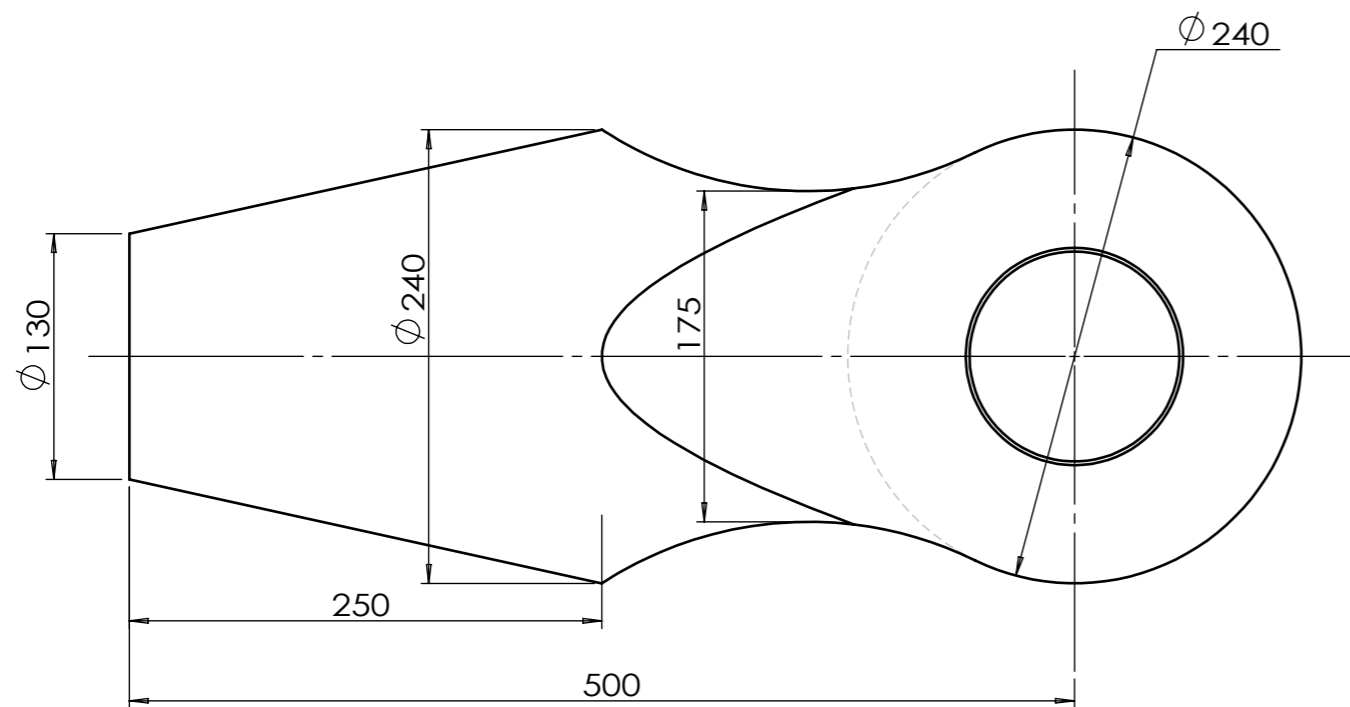

A向视图

2	API SPEC 9A	钢绳Ø72	6X84WSNS+FC-1770	1	1395	1395	外购
1	SJ-SJ/KJ-1402-75Z(BS)	75开式索节Z	ZG35CrMo	2	89.4	178.8	借用
序号	代号	名称	材料	数量	单量	总量	备注
					重量	重量	
				<b>组件</b>			<b>咸阳宝石钢管钢绳有限公司</b>
							<b>井架起升大绳</b>
标记	处数	分区	更改文件号	签名	日期		
设计			标准化			阶段标记	重量 比例
审核			批准			S	1620 1:5
工艺						共 页	第 页
							SJ-DS/JZ-KJ/KJ-1901-04 JJ746404—100100

旧底图总号

底图总号

日期 签存